

Bedienungsanleitung

(HP380-PRO)

Sicherheitshinweise

Wenn Sie Ihre Heizpresse verwenden,
sollte grundlegende Vorsichtsmaßnahmen immer befolgt werden,
einschließlich folgenden Hinweise:

1. Lesen Sie alle Anweisungen.
2. Verwenden Sie die Heizpresse nur für den vorgesehenen Verwendungszweck.
3. Um das Risiko eines Stromschlags zu verringern, tauchen Sie die Heizpresse nicht in Wasser oder andere Flüssigkeiten.
4. Ziehen Sie niemals nur am Kabel, um den Stecker aus der Steckdose zu ziehen.
5. Achten Sie darauf, dass das Kabel nie die heiße Oberflächen berührt. Lassen Sie die Heizpresse stets vollständig abkühlen.
6. Betreiben Sie die Heizpresse nicht mit einem beschädigten Kabel oder wenn das Gerät heruntergefallen oder beschädigt ist. Um das Risiko eines Stromschlags zu verringern, zerlegen Sie die Heizpresse nicht und versuchen Sie nicht, sie zu reparieren. Bringen Sie es zur Prüfung und Reparatur zu einem qualifizierten Servicetechniker. Eine falsche Montage oder Reparatur kann das Risiko eines Brandes, eines Stromschlags oder einer Verletzung von Personen erhöhen, wenn das Gerät verwendet wird.
7. Dieses Gerät ist nicht für die Verwendung durch Personen (einschließlich Kinder) mit eingeschränkten körperlichen, sensorischen oder geistigen Fähigkeiten oder mangelnder Erfahrung und mangelndem Wissen vorgesehen, es sei denn, sie wurden von einer für sie verantwortlichen Person beaufsichtigt oder in Bezug auf die Verwendung des Geräts unterwiesen.
8. Für jede Heizpresse, die von oder in der Nähe von Kindern verwendet wird, ist eine genaue Überwachung erforderlich. Lassen Sie das Gerät nicht unbeaufsichtigt, während es in Betrieb ist.
9. Beim Berühren heißer Metallteile können Verbrennungen auftreten.
10. Beachten sie Leistungsaufnahme des Gerätes und verwenden sie das Gerät nur an geerdeter Spannungsversorgung. Beachte sie die örtlichen Vorschriften für elektrische Geräte und Anlagen.
11. Wenn ein Verlängerungskabel erforderlich ist, achten sie darauf, dass niemand über das Kabel stolpert oder eine sonstige Gefährdung entsteht.

Technische Parameter und Anzeige

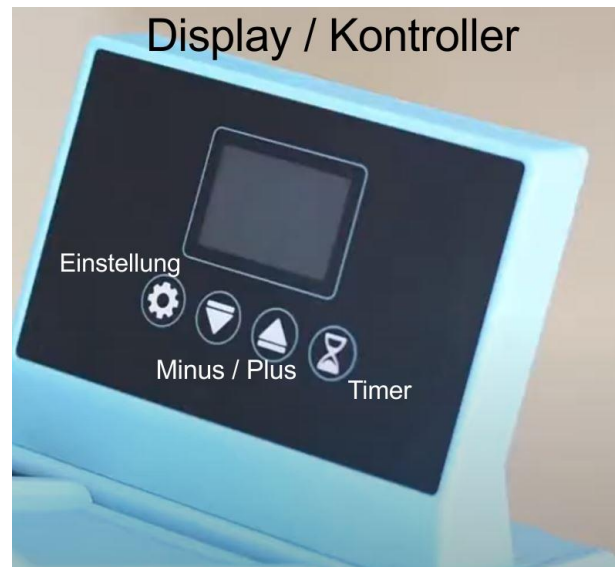

Model:	HP380-PRO
Grösse Heizplatte:	380×380mm
Pressdruck Anzeige:	Nein
Auto Öffnend:	Ja
Stromversorgung (240volt)	1000W / 5A
Temperatur:	Max.232℃ / 450°F
Aufheizzeit (180℃)	15 min
Presszeit:	0~999S
Grösse (geöffnet):	54×39×99cm
Karton Grösse:	59×43×34cm
Gewicht:	18kg netto /21kg brutto
Zertifikat:	FCC, CE
Garantie:	2 Jahre

Bedienungsanleitung

Gerät anschliessen

1.1 Schließen Sie das Netzkabel an eine ordnungsgemäss geerdete Steckdose mit ausreichender Stromstärke an.

1.2 Spannungsversorgung
230 Volt - Der HP380-PRO benötigt eine ordnungsgemäss geerdete Stromversorgung (Stromaufnahme ca. 5A)

1.3 VERLÄNGERUNGSKABEL
Sollten so kurz wie sein.

1.4 Stromkreise
mit weniger als 10 Ampere oder anderen Geräten mit hohem Strombedarf sollten nicht verwendet werden.

HINWEIS: Wenn das Versorgungskabel beschädigt ist, muss es von einem Servicemitarbeiter oder einer qualifizierten Person ausgetauscht werden,

VORSICHT :
Die Nichtbeachtung dieser Anweisungen kann zu Schäden und / oder Fehlfunktionen führen.

Einschalten

2.1 Der Einschalter befindet sich an der Rückseite der Presse

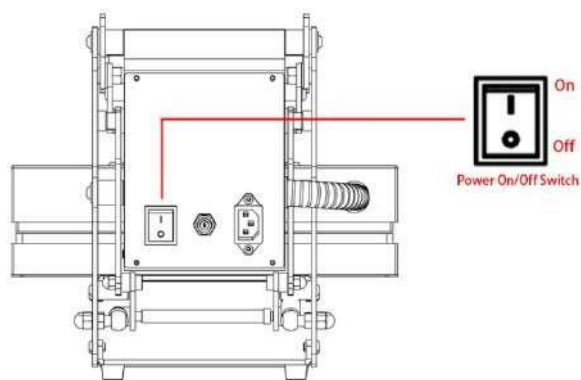

2.1

Einstellen der Temperatur

3.1 Drücken Sie die linke Taste.
Es erscheint "P-1"
Sie befinden sich im Modus "Temperatur"

3.2 Drücken Sie die Pfeil-Tasten „Auf“ und „Ab“, um die Zieltemperatur einzustellen.
Die Temperatur kann von 0 ° F (0 ° C) bis 450 ° F (232 ° C) eingestellt werden.

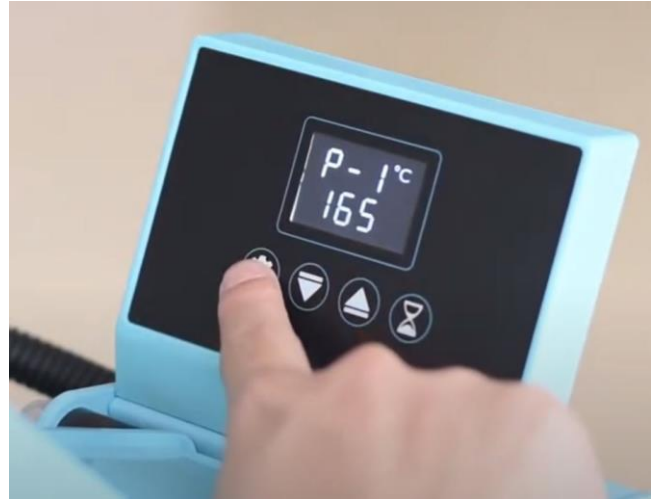

Einstellen der Presszeit

4.1 Nachdem Sie die Temperatur eingestellt haben, drücken Sie erneut die linke Taste
Es erscheint P-2
Sie befinden sich im Modus "Presszeit"

4.1 Drücken Sie die Pfeil-Tasten „Auf“ und „Ab“, um die Presszeit einzustellen. Die Zeit kann zwischen 0 und 999 sec. eingestellt werden.



Einstellungen Speichern

Drücken Sie die linke Tasten solange bis die Anzeige die aktuelle Temperatur und die eingestellte Temperatur anzeigt.
P-3 und P-4 einfach übergehen



Pressdruck einstellen

5.1 Der Druckeinstellknopf befindet sich in der Mitte der Heizplatte (siehe Abbildung 5.1).

5.2 Den Druck einstellen, drehen im Uhrzeigersinn - der Druck wird erhöht, gegen den Uhrzeigersinn - der Druck wird verringert

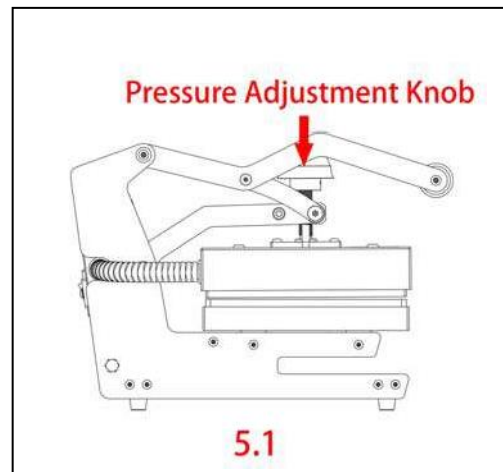

Bitte beachten: Bei der Druckeinstellung auch die Dicke des Textil beachten .

Pressen

- Wenn Ihr Gerät die eingestellte Temperatur erreicht hat: (15-20min)
- Positionieren Sie das Kleidungsstück und die Vorlage.
- Senken Sie die Heizplatte ab, bis die Verriegelung einrastet
- Der Timer startet automatisch.

- Wenn Ihr Gerät die eingestellte Temperatur erreicht hat: (15-20min)
- Positionieren Sie das Kleidungsstück und die Vorlage.
- Senken Sie die Heizplatte ab, bis die Verriegelung einrastet
- Der Timer startet automatisch.

Die Einstellungen P-3 und P-4

- P-3 Umstellung von ° Celsius auf ° Fahrenheit (beachten, dass die Anzeige auf °C steht)
- P-4 zeigt die Minuten bis die unbenützte Presse automatisch AUS - schaltet .